

# MGB 1100 SL SPLIT LID DIN VERSION MIT AUFNAHMEZAPFEN

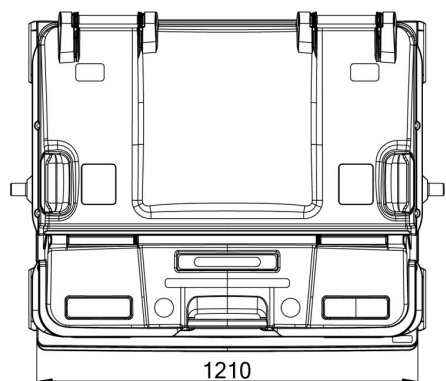
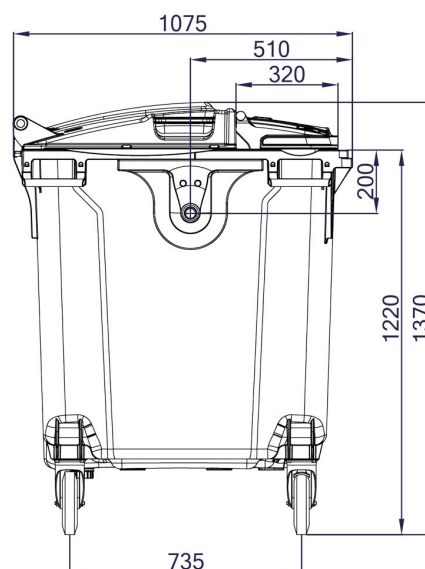
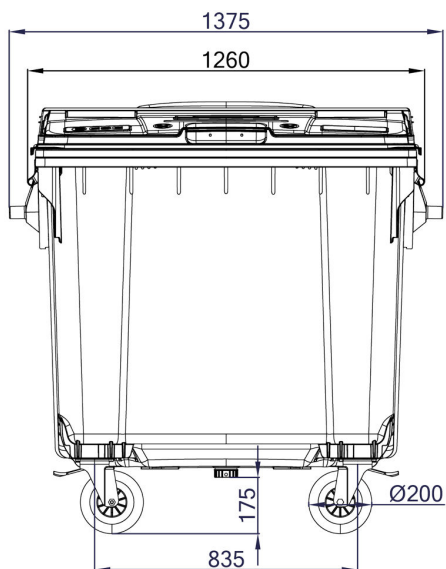

## TECHNISCHE DATEN

Volumen (L):	1100
Eigengewicht (kg):	ca. 50
Zul. Gesamtgewicht (kg):	max. 510
Material:	HDPE, UV-stabilisiert
Räder:	4 Gummiräder Ø 200 mm 2 mit Radstop
Deckel / Behälter:	Basisdeckel mit 2 seitlichen Durchfassgriffen, Frontdeckel mit durchgehender Griffleiste und Durchfassgriff in der Mitte Frontdeckel mittels Scharnieren an Basisdeckel befestigt Lichte Öffnung 260 x 1110 mm
Aufnahmezapfen:	mit Stahlverstärkungsrohren
Zertifizierung:	EN 840; RAL GZ 951/1

## OPTIONEN

- Schwerkraftschloss
- Dreikantschloss
- Individuelle Kennzeichnung
- Lärminderung
- Lenksperre
- Schwerlastrollen
- Alternativrollensatz Ø 160mm
- Zentralstop (ZS)
- Hebegriff (inkl. bei ZS)
- Zugvorrichtung
- Gabelstaplertaschen
- Identsysteme

Die Produkte enthalten keine Substanzen der SVHC Liste der europäischen Chemikalienagentur (ECHA).